

# ALYS R32 DUAL

TECNOLOGIA  
2D

GOLDEN FIN



MEMORY



FOLLOW ME



12 VELOCIDADES

SUPER  
SILENCIOSO

1W STAND-BY

SENSOR PERDA  
REFRIGERANTEAUTO  
LIMPEZA

## / AR CONDICIONADO DE PAREDE MULTI SPLIT INVERTER 1X2

- Gás refrigerante R32
- Classe energética até A+++
- Tecnologia 2D INVERTER \*
- Ventilador de 12 velocidades
- Funções Follow-me, Memory, Booster, Autolimpeza, Desumidificação.
- Rácio de trabalho desde -15°C a +50°C
- Sensor de perdas de gás refrigerante
- Tratamento Golden-fin, alta-durabilidade e eficiência em ambientes mais agressivos
- Controlo Wi-Fi com ARISTON CLIMA R32 opcional
- Função auto-matching para multisplit, para uma ligação correta, em qualquer situação

### CLASSE ENERGÉTICA



**2D INVERTER<sup>+</sup>DC** \* Tecnologia 3D com unidades internas 50  
**PROtech**

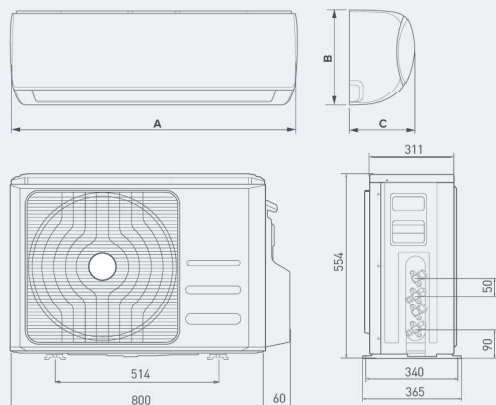

### DADOS TÉCNICOS

		U. INT 25	U. INT 35	U. INT 50	U. EXT.
SEER					5,93
SCOP (estação quente)					4,94
SCOP (estação media)					3,88
Capacidade refrigeração nominal	W				5.307
Capacidade refrigeração nominal	(BTU/h)				18.118
Capacidade aquec. nominal	W				5.000
EER nominal a 35°C					3,26
COP nominal a 7°C					4,05
Nível de pressão sonora (min/max)	dB(A)	23/36	22/39	23/42	
Potência sonora UI/UE	dB(A)	52	53	54	63,5
Fluxo ar interno	(m <sup>3</sup> /h)	587	527	795	2.200
Gás refrigerante					R32
Carga standard refrigerante	(kg)/(tCO <sub>2</sub> eq)				13/0,88
Carga adicional refrigerante	(g/m)				15
Posição drenagem condensados	Ud. Int.	Dt./Esq.	Dt./Esq.	Dt./Esq.	
Diâmetro tubo líquido	polegadas	1/4	1/4	1/4	2x 1/4
Diâmetro tubo gás	polegadas	3/8	3/8	1/2	2x 3/8
Comp. máx. ligações carga estandar	m	7,5	7,5	7,5	10**
Comp. máx. ligações juntando gás	m	25	25	25	40**
Desnível máximo Ud.Int./ud.Ext.	m	15	15	15	
Peso Ud. Int. (neto/bruto)	kg	7,5/9,7	7,5/9,7	10/13,0	
Peso Ud. Ext. (neto/bruto)	kg				36/39

### DIMENSÕES GERAIS

		U. INT 25	U. INT 35	U. INT 50	U. EXT.
a	mm	805	805	957	
b	mm	285	285	302	
c	mm	194	194	213	

ALYS PLUS DUAL	U. INT 25	U. INT 35	U. INT 50	U. EXT.
Classe energética arrefecimento				A+
Classe energética aquecimento (clima mais quente)				A++
Classe energética aquecimento (clima médio)				A

Modelo	ALYS R32 25 UDO-I	ALYS R32 35 UDO-I	ALYS R32 50 UDO-I	DUAL50 XDO-0
<b>Código produto</b>	<b>3381251</b>	<b>3381252</b>	<b>3381253</b>	<b>3381242</b>

### Acessórios opcionais

Kit WIFI Ariston Clima

### Código

3381359

\*\* Soma de unidades internas